

Kontakta oss

ABB S.p.A.
Elektrificera Business
Viale dell'Industria, 18
20009 Vittuone (MI) Italien

<https://new.abb.com/low-voltage>
Warning! Installation by person with electrotechnical expertise only.
Warnung! Installation nur durch elektrotechnische Fachkraft.
Avvertenza! Fare installare solo da un elettricista qualificato.



PAP 22

9AKK08469A075 Rev. A Jul 2024

QR-kod för användarmanual online



© Copyright 2024 ABB S.p.A. Alla rättigheter förbehållna. Specifikationen kan ändras utan föregående meddelande.

1. Montering och installation

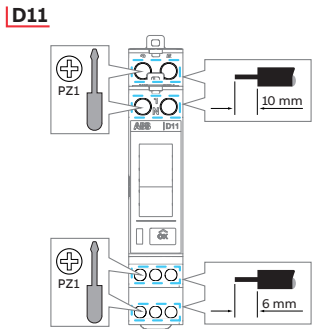
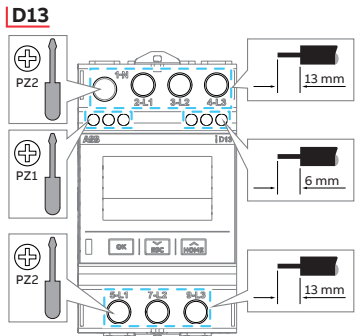
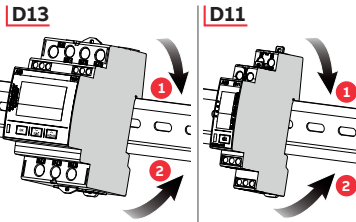

1.1. Kopplingschema

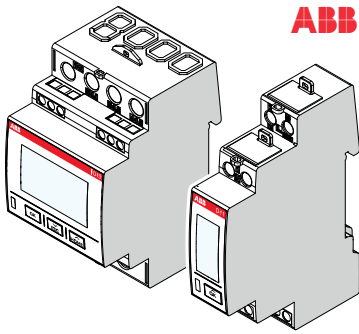
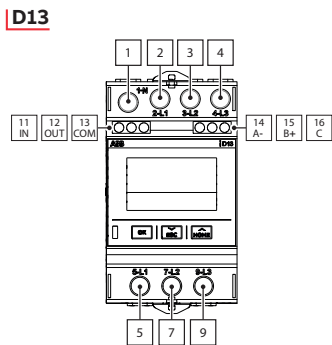

ABB

3. Huvudmenystruktur D13 - D11



4. Snabb installation

När du slår på mätaren för första gången kommer det att vara möjligt att göra en snabb installation.

D13

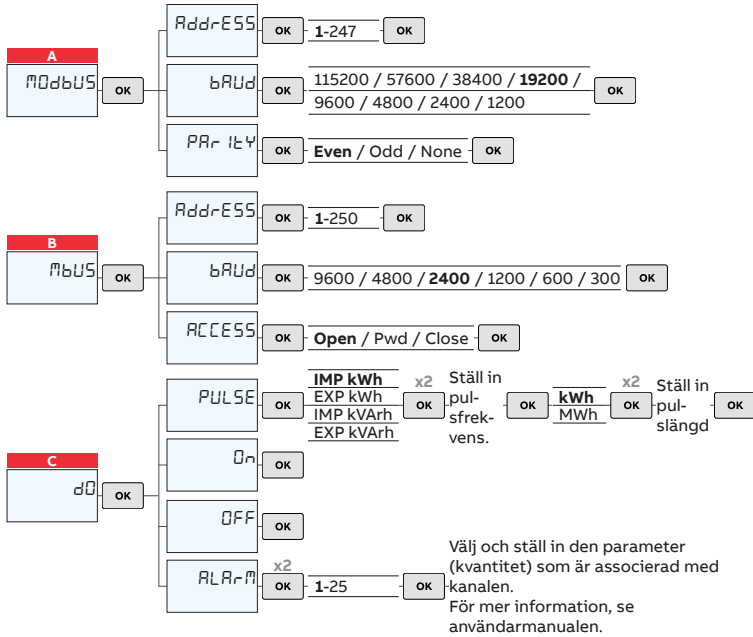
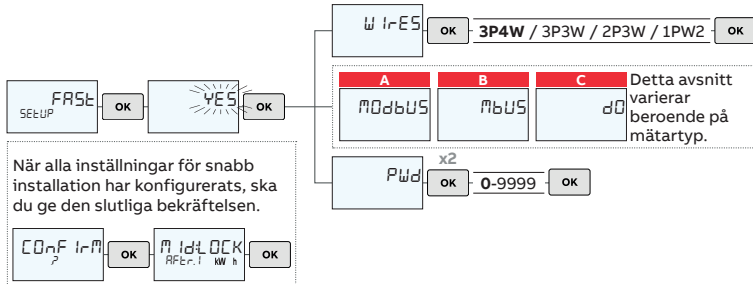

D11

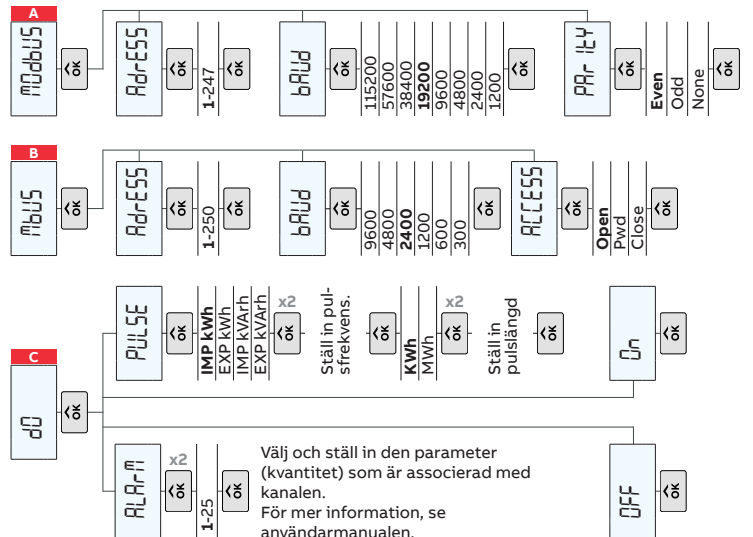
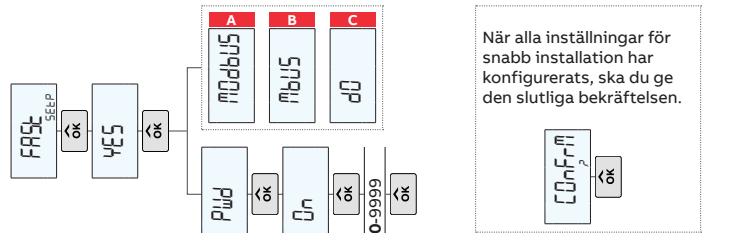

Energimätare

INSTALLATIONS MANUAL D13 - D11

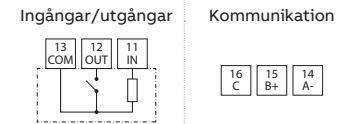
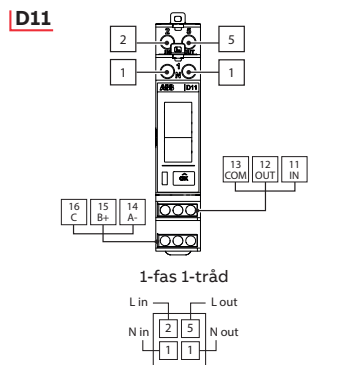
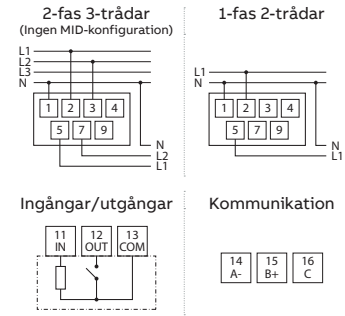

	RS485-Modbus RTU-version	MBUS-version
A	Data -	MBUS A
B	Data +	MBUS B
C	Gemensam	Inte använd

2. Förklaring av knapparna

Knapp	Funktion	
	Tryck	Håll
OK	Bekräfta	
HOME	Bläddra upp / öka en siffra	Återgå till huvudmenyn
ESC	Bläddra ner / minska en siffra	Återgå till föregående
OK	Bläddra upp / öka en siffra	Bekräfta

D11: För att återgå till föregående meny, bläddra igenom menyn tills du når "exit" och välj den sedan genom att hålla den intryckt **OK**.

D11-D13: Alternativet/siffran som är aktiv för inställning blinkar. När blinkningen på alternativet har stoppat, har inställningen utförts.

D13 MidLock 1 kWh: När en energiförbrukning på 1 kWh har uppnåtts kommer mätaren att gå in i Midlock och ledningsinställningen kan inte längre ändras i enlighet med det europeiska MID-direktivet. Ledningsinställning standard: 3P4W=3fas+N

När alla inställningar för snabb installation har konfigurerats, ska du ge den slutliga bekräftelsen.

Välj och ställ in den parameter (kvantitet) som är associerad med kanalen. För mer information, se användarmanualen.

Välj och ställ in den parameter (kvantitet) som är associerad med kanalen. För mer information, se användarmanualen.

